

Montavimo instrukcija

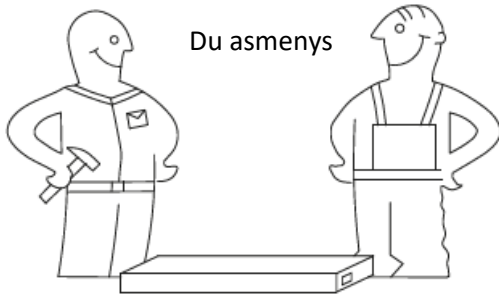

Surinkimo laikas



2 valandos

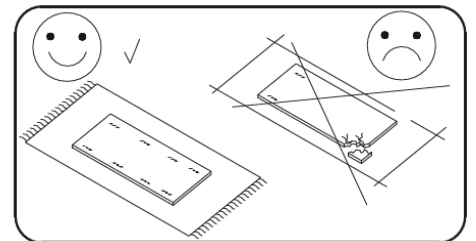
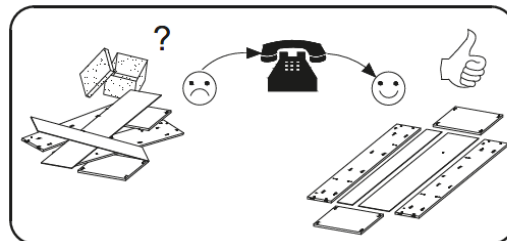
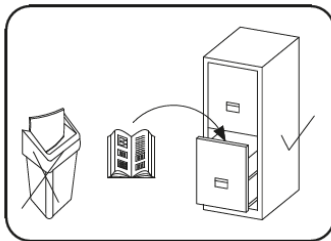
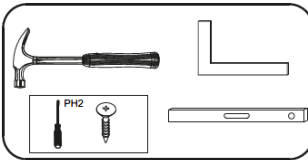















Dėmesio!

Svarbu – atidžiai perskaitykite instrukciją ir išsaugokite ją.

1. Dviaukštė lova rekomenduojama vaikams nuo 6 metų. Atkreipkite dėmesį, kad vaikui yra rizika iškirsti iš viršutinės lovos (jaunesniam nei 6 metų amžiaus).
2. **VISOS DALYS TURI BŪTI TINKAMAI ĮDĖTOS IR PRIVERŽTOS.**
3. Rekomenduojamas čiužinio dydis: trumpesnėm dviaukštėm lovom: 180x180 cm; Didžiosios Britanijos standartai: 190x190 cm; mažiausias storis: 16 cm.
4. Viršutinės lovos naudoti negalima, jei kuri nors dalis (elementas) yra sulūžusi ar jos nėra.
5. Didelė rizika vaikams uždusti dėl virvelių, laidų, medžiagų ir juostų, prikabintų ar kabančių ant dviaukščių lovų.
6. Atstumas tarp viršutinio apsauginio bėfelio ir sienos neturi viršyti 7,5 cm ar būti didesnis nei 23 cm, kad būtų išvengta rizikos sunkiai susižeisti. Priešingu atveju vaikas gali įstrigti tarp lovos ir sienos.
7. Visos dviaukštės lovos yra pagamintos pagal Lenkijos ir ES standartus: PN-EN 747-1+A1:2015, PN-EN 747-2+A11:2015.

Valykite tik su dulkių siurbliu ar drėgna šluoste. Nenaudokite šveičiančių medžiagų.

Priedai

 N	 3.5x16 G	 3.5x45 J	 B	 Ø10.0 C	 X1
8	50	16	1	28	44
 L	 Ø8.0x35 T	 R	 L-85	 E	 3.5x30 J1
26	16	1	20	20	10
 Ø8.0x30 S	 Q				
46	2				

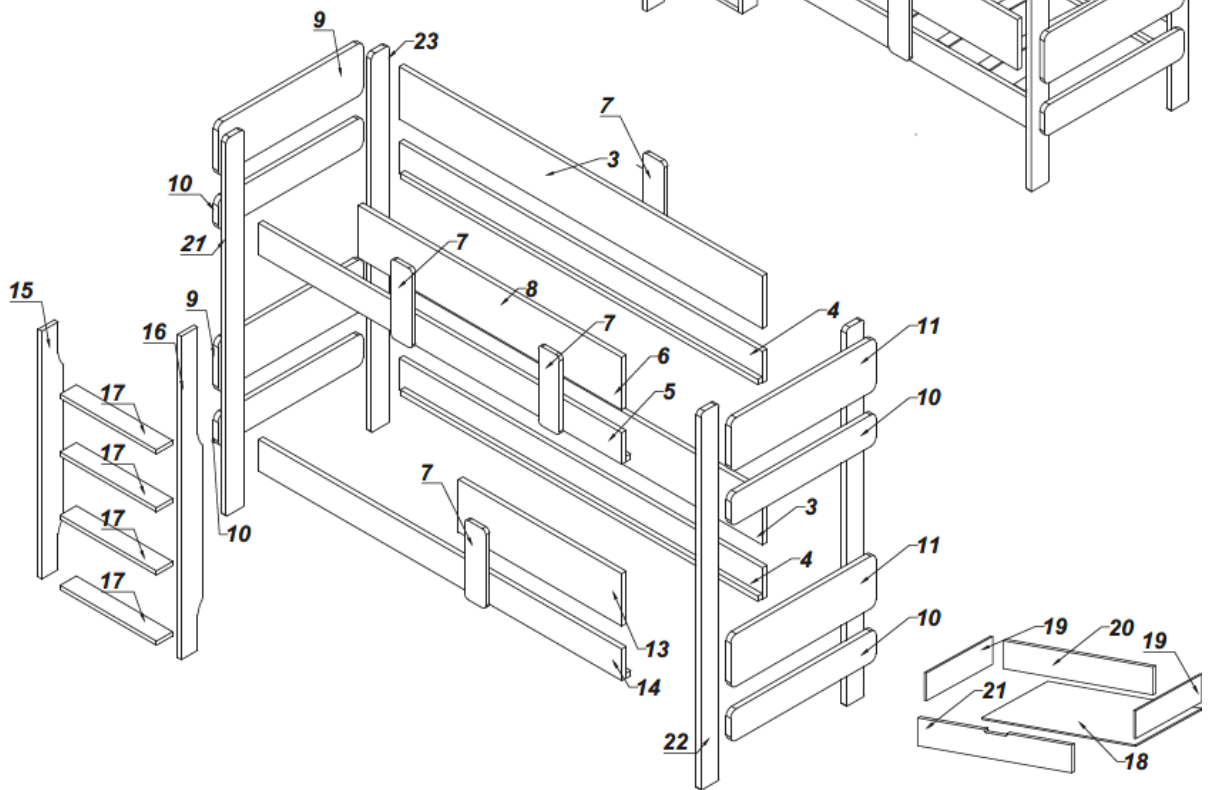
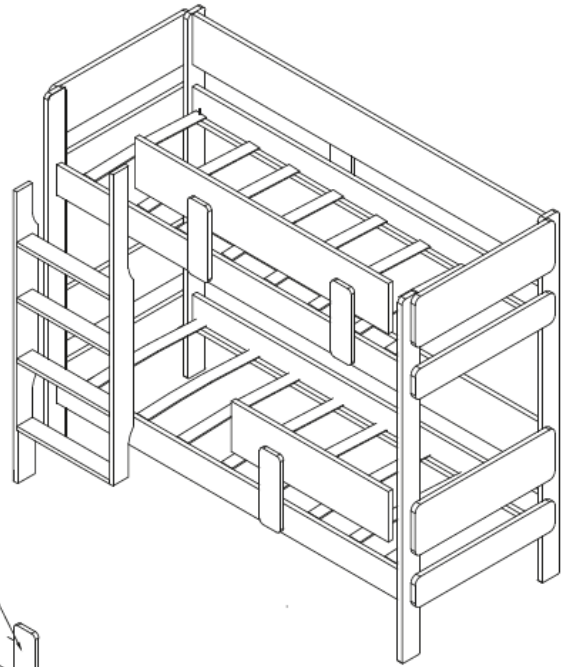

1

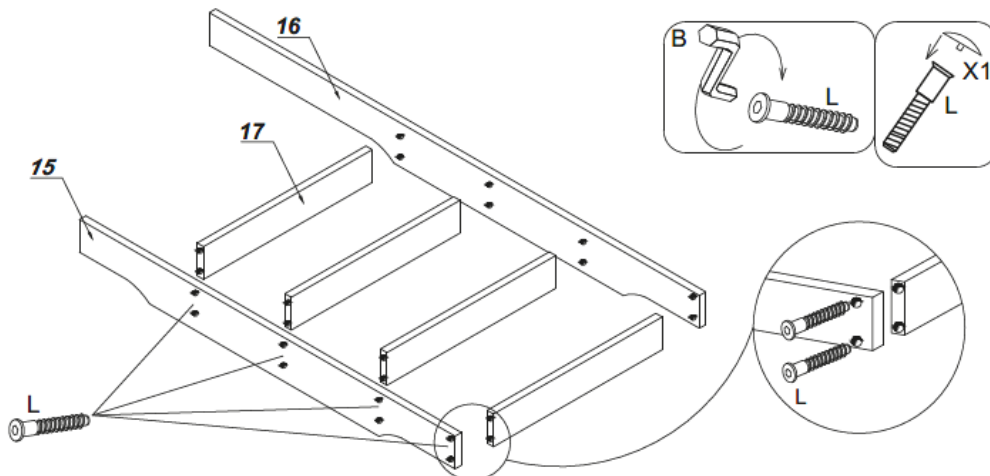

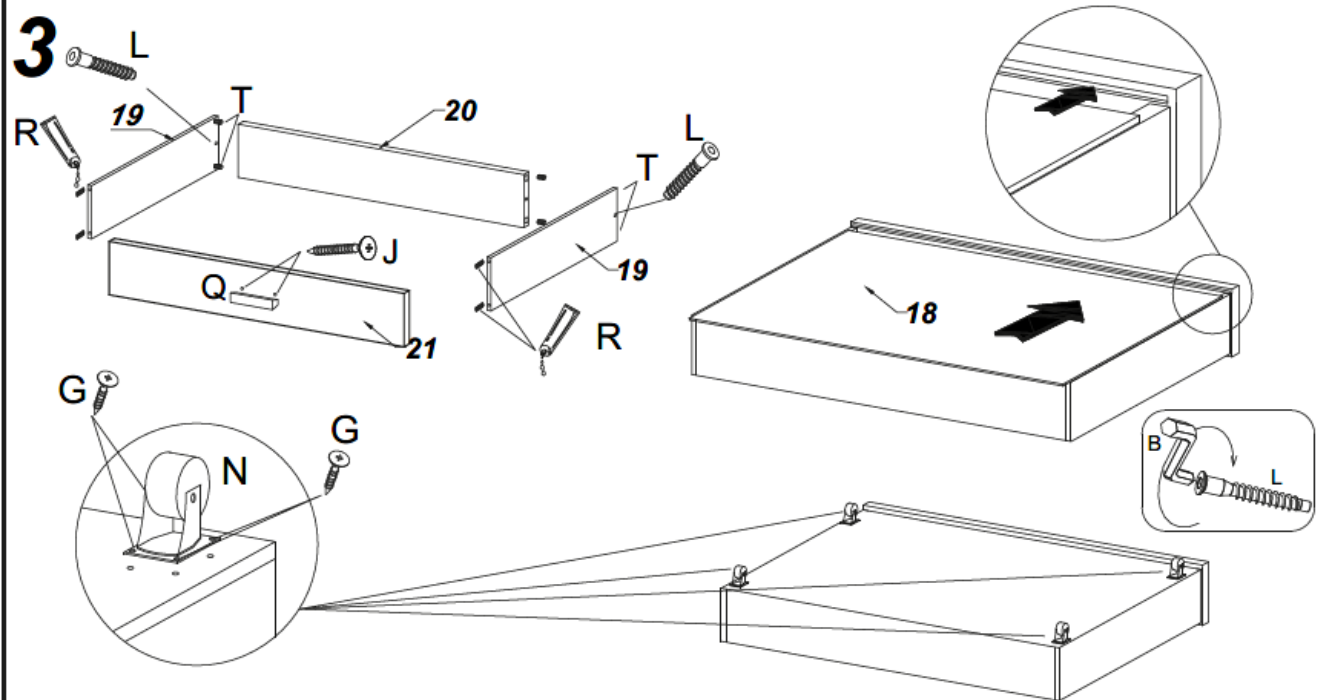
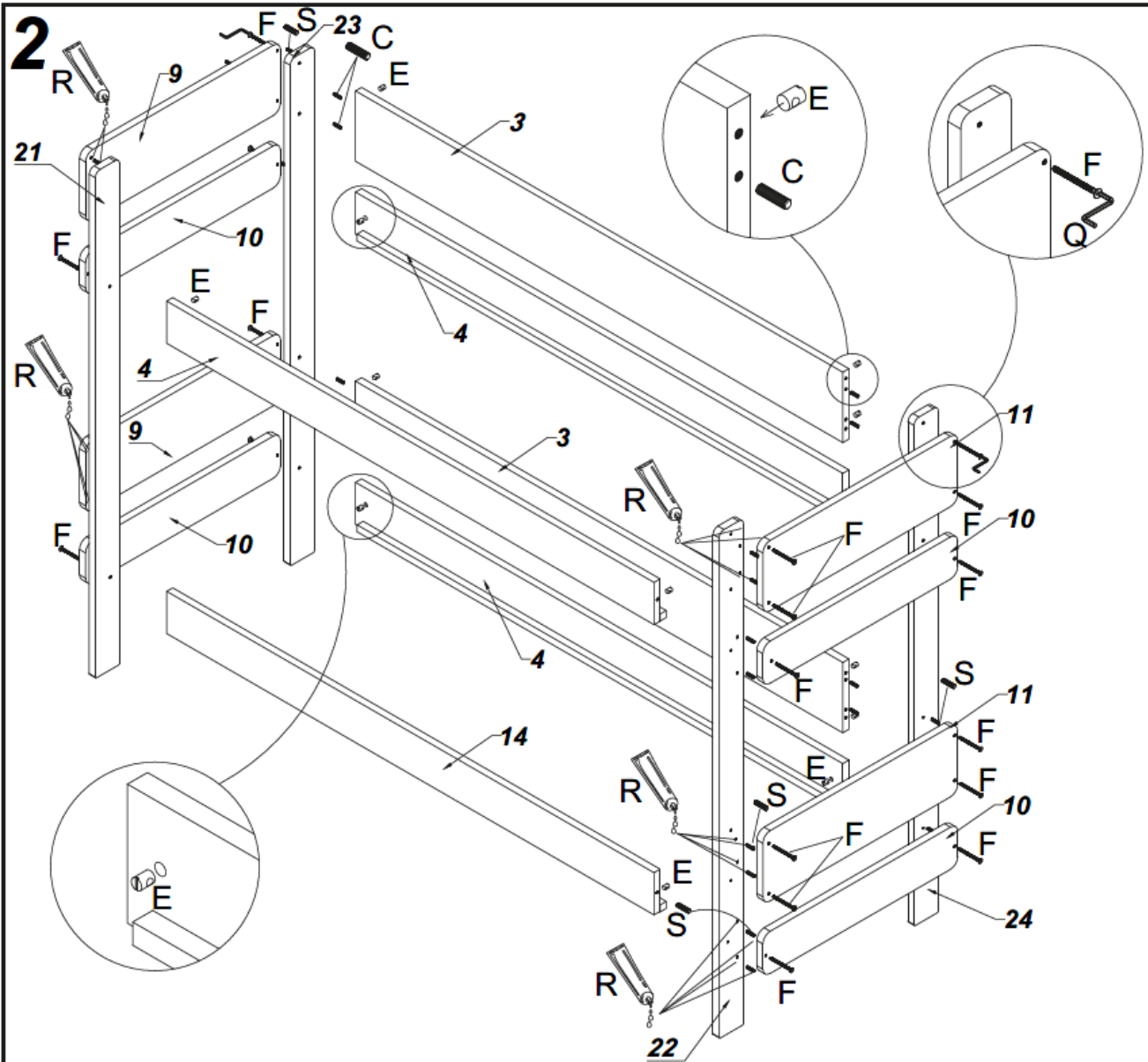

4

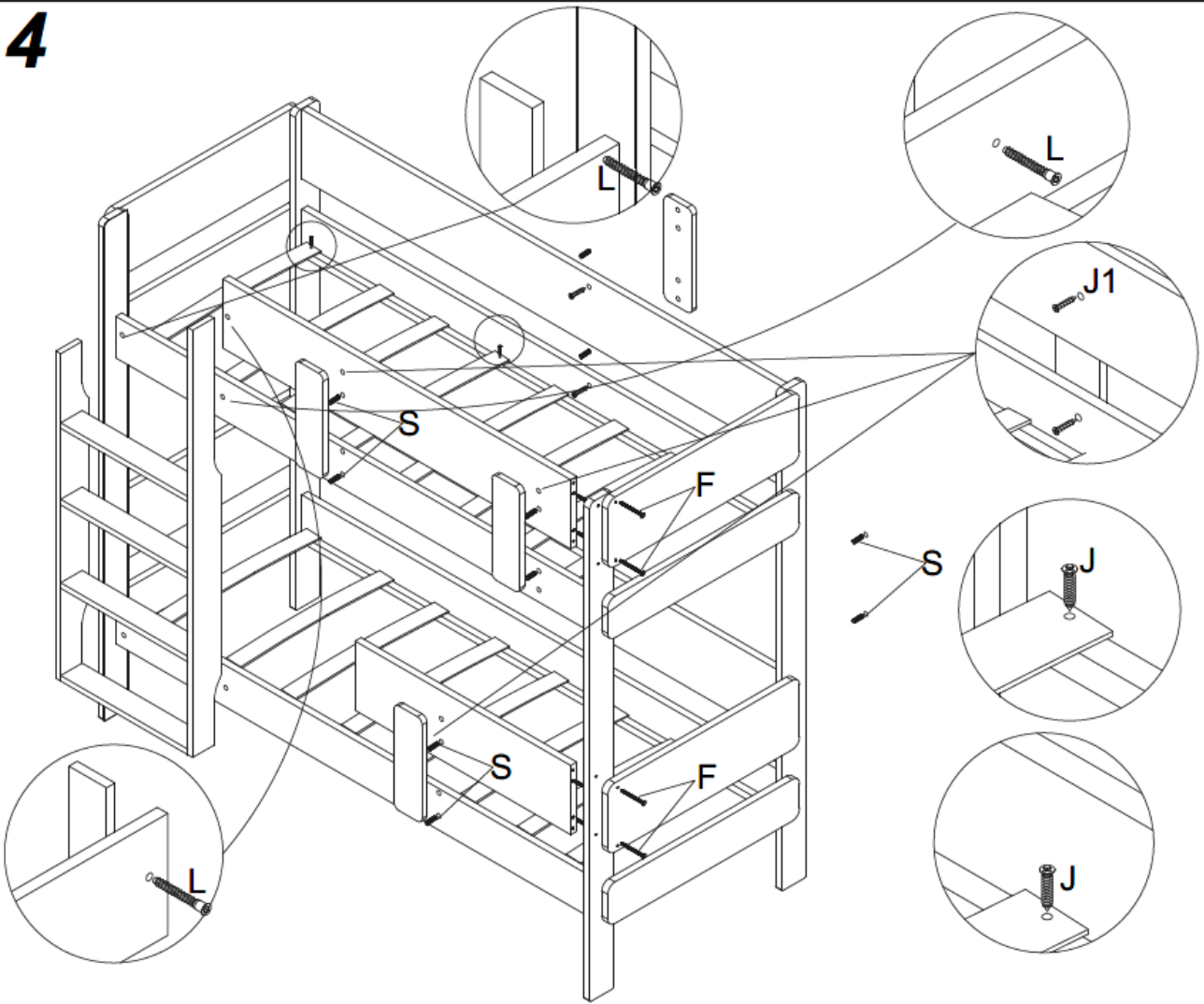

5

