

VIVA 110

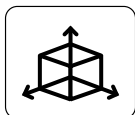

1100 mm x 510 mm x 350 mm

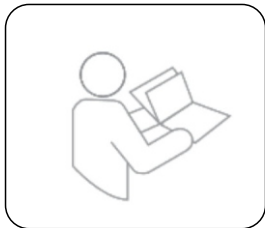
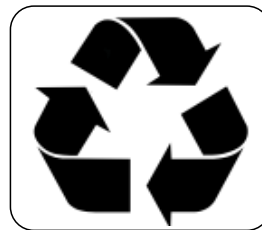
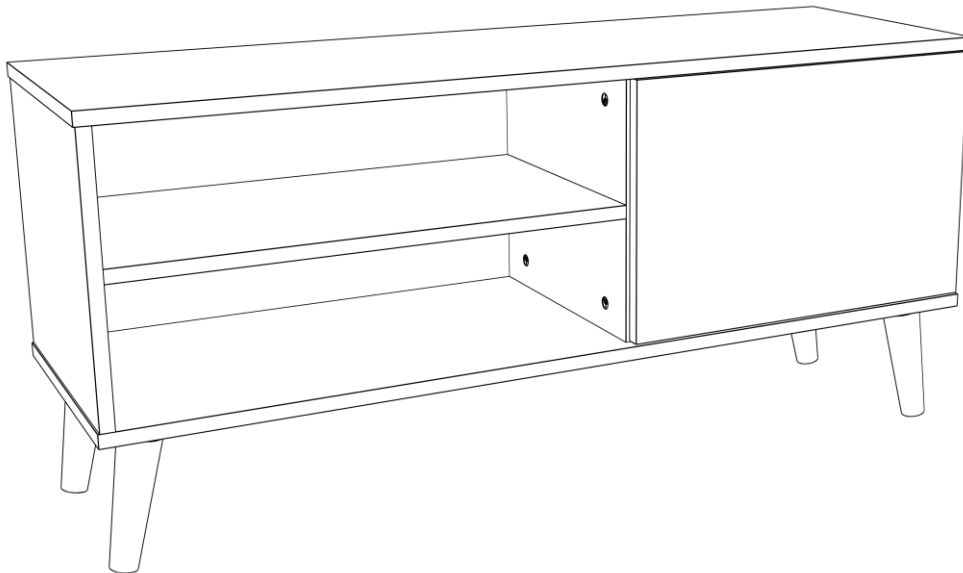

18 kg

- PL** - Montaż powinien być przeprowadzony zgodnie z instrukcją montażu producenta, w przeciwnym razie może pojawić się niebezpieczeństwo użytkowania.
EN - The assembly should be carried out in accordance with the manufacturer's assembly instructions; otherwise, there may be a risk in use.
DE - Die Montage sollte gemäß den Montageanweisungen des Herstellers durchgeführt werden, da andernfalls ein Sicherheitsrisiko entstehen kann.
FR - Le montage doit être effectué conformément aux instructions de montage du fabricant, faute de quoi il pourrait y avoir un risque pour l'utilisation.
IT - Il montaggio deve essere effettuato in conformità alle istruzioni di montaggio del produttore, altrimenti potrebbe sussistere un rischio durante l'utilizzo.
ES - El montaje debe realizarse de acuerdo con las instrucciones de montaje del fabricante; de lo contrario, podría existir un riesgo en el uso.
NL - De montage moet worden uitgevoerd volgens de montage-instructies van de fabrikant; anders kan er een risico bij het gebruik ontstaan.
RO - Montajul trebuie realizat conform instrucțiunilor de montaj ale producătorului; în caz contrar, poate apărea un risc în utilizare.
CZ - Montáž by měla být provedena v souladu s montážními pokyny výrobce, jinak může dojít k riziku při používání.
SK - Montáž by mala byť vykonaná v súlade s montážnymi pokynmi výrobcu, inak môže vzniknúť riziko pri používaní.
SV - Montering ska utföras enligt tillverkarens monteringsanvisningar, annars kan det finnas en risk vid användning.
DA - Montering skal udføres i henhold til producentens monteringsvejledning; ellers kan der opstå risiko ved brug.
ET - Paigaldus tuleb läbi viia vastavalt tootja paigaldusjuhistele, vastasel juhul võib tekkida oht kasutamisel.
LT - Montavimas turi būti atliktas laikantis gamintojo montavimo instrukcijų, kitaip gali kilti pavojus naudojimui.
LV - Montāža jāveic saskaņā ar ražotāja montāžas instrukcijām, pretējā gadījumā var rasties lietošanas risks.
PT - A montagem deve ser realizada de acordo com as instruções de montagem do fabricante; caso contrário, pode haver risco na utilização.
BG - Монтажът трябва да се извърши съгласно инструкциите за монтаж на производителя; в противен случай може да възникне риск при употреба.
EL - Η συναρμολόγηση πρέπει να πραγματοποιείται σύμφωνα με τις οδηγίες συναρμολόγησης του κατασκευαστή. Διαφορετικά, μπορεί να προκύψει κίνδυνος κατά τη χρήση.
HR - Montaža treba biti izvršena prema uputama proizvođača, inače može doći do opasnosti prilikom korištenja.

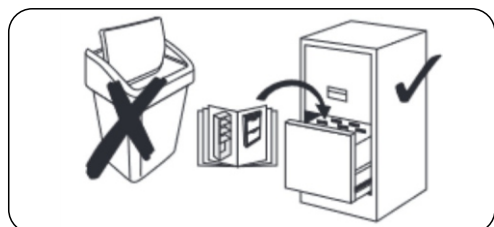
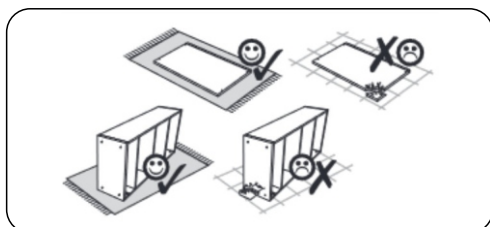
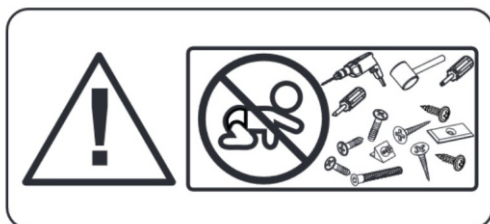
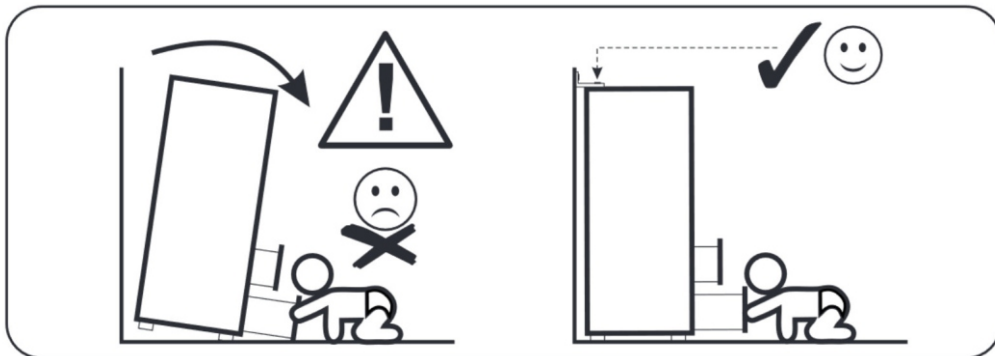
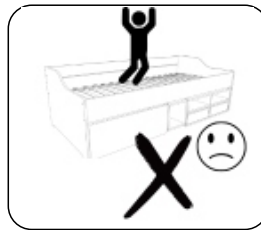
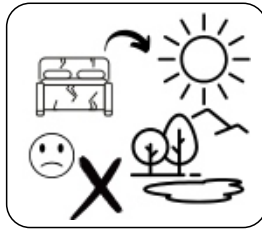
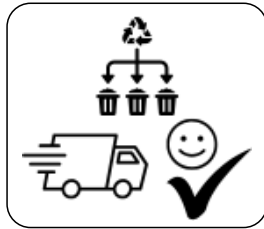
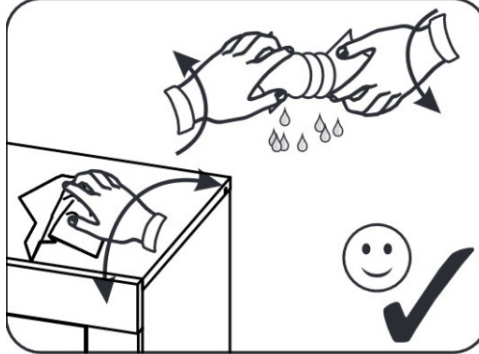
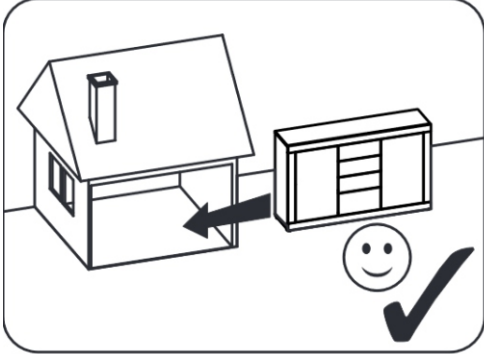
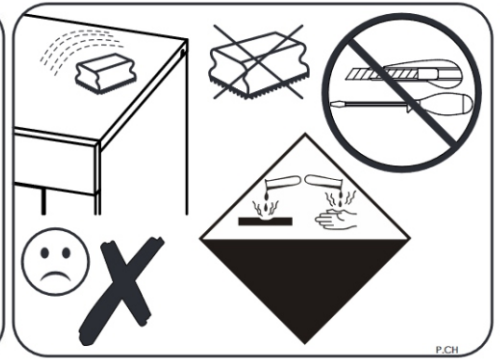
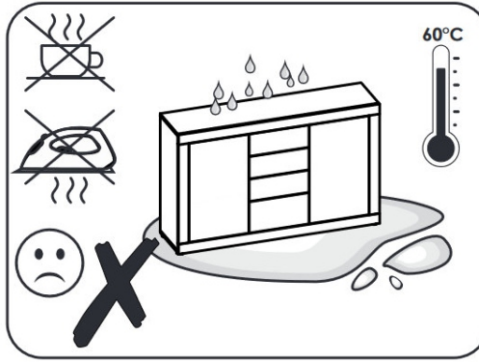
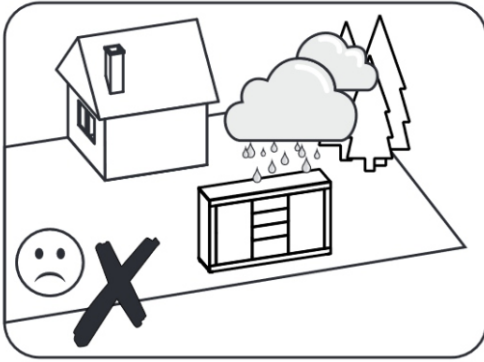

PL - Zasady użytkowania mebli: 1. Meble powinny być użytkowane zgodnie z ich przeznaczeniem. 2. Meble należy użytkować w pomieszczeniach suchych, zamkniętych i zabezpieczonych przed szkodliwymi wpływami atmosferycznymi oraz bezpośrednim działaniem promieni słonecznych. 3. Mebli nie należy ustawiać w odległości mniejszej niż pół metra od czynnych grzejników. 4. Wymagane jest równe wypoziomowanie, ustawienie mebli na stabilnym podłożu. 5. Sposób montażu mebli, ilość elementów i akcesoriów niezbędnych do montażu określa karta informacyjna znajdująca się w opakowaniu danego typu mebla. Chyba, że meble zgodnie z życzeniem Klienta zostały dostarczone zmontowane. W tym wypadku instrukcje montażu nie są załączane do mebli. 6. Na powierzchniach mebli należy wyregulować drzwi na prowadnicach. 7. Po zmontowaniu mebli należy wyregulować drzwi na prowadnicach. 8. Meble zawierające płyty drewnopochodne (płyta wiórowa, płyty z włókien, sklejka itp.) mogą emitować do powietrza w pomieszczeniach, nieznaczne ilości substancji używanych w procesach produkcji. Poziom tej emisji jest badany i spełnia obowiązujące normy. Po zmontowaniu mebla zaleca się regularne wietrzenie pomieszczenia, w którym znajduje się mebel, co powinno trwać około cztery tygodnie lub do czasu wyeliminowania zapachu. Konserwacja i czyszczenie: 1. Powierzchnie wykonane z laminatu, oraz lakierowane czyścić miękką tkaniną. 2. Do pielęgnacji powierzchni nie należy stosować żadnych środków chemicznych nieprzeznaczonych do mebli oraz szorstkich ścierek. Szanowny kliencie, gdyby brakowało jakiejś części, lub byłaby uszkodzona proszę to oznaczyć na instrukcji montażowej i przesłać razem z reklamacją. Jeżeli uszkodzony element będzie zamontowany na stałe reklamacja nie będzie uznana.

DE - Möbelbenutzungsanleitung: 1. Möbel sollten gemäß ihrer vorgesehenen Verwendung genutzt werden. 2. Möbel sollten in trockenen, geschlossenen Räumen verwendet werden, die vor schädlichen Witterungseinflüssen und direkter Sonneneinstrahlung geschützt sind. 3. Möbel sollten nicht weniger als einen halben Meter von aktiven Heizkörpern entfernt aufgestellt werden. 4. Es ist erforderlich, die Möbel auszurichten und auf einer stabilen Oberfläche zu platzieren. 5. Die Montageweise, die Anzahl der benötigten Teile und Zubehörteile für die Montage sind in dem Informationsblatt angegeben, das sich in der Verpackung des jeweiligen Möbeltyps befindet, es sei denn, die Möbel wurden auf Wunsch des Kunden bereits montiert geliefert. In diesem Fall sind keine Montageanleitungen beigelegt. 6. Die Türen auf den Schienen sollten auf den Möbeloberflächen eingestellt werden. 7. Nach der Montage der Möbel sollten die Türen auf den Schienen eingestellt werden. 8. Möbel, die Holzwerkstoffe (Spanplatte, Faserplatten, Sperrholz usw.) enthalten, können geringe Mengen von Substanzen abgeben, die im Produktionsprozess verwendet werden. Der Emissionswert wird getestet und entspricht den geltenden Normen. Nach der Montage des Möbels wird empfohlen, den Raum, in dem sich das Möbelstück befindet, regelmäßig zu belüften, und zwar für etwa vier Wochen oder bis der Geruch verschwunden ist. **Wartung und Reinigung:** 1. Oberflächen aus Laminat und lackierten Materialien sollten mit einem weichen Tuch gereinigt werden. 2. Zur Pflege der Oberflächen dürfen keine chemischen Mittel verwendet werden, die nicht für Möbel vorgesehen sind, und keine groben Tücher. Sehr geehrter Kunde, falls Teile fehlen oder beschädigt sind, kennzeichnen Sie dies bitte in der Montageanleitung und senden Sie diese zusammen mit Ihrer Reklamation. Wenn das beschädigte Teil dauerhaft montiert ist, wird die Reklamation nicht anerkannt.

IT - Istruzioni per l'uso dei mobili: 1. I mobili devono essere utilizzati secondo la loro destinazione d'uso. 2. I mobili devono essere utilizzati in ambienti asciutti, chiusi e protetti dalle intemperie e dall'esposizione diretta alla luce solare. 3. I mobili non devono essere posizionati a meno di 50 cm da radiatori attivi. 4. È necessario livellare i mobili e posizionarli su una superficie stabile. 5. Il metodo di montaggio dei mobili, la quantità di elementi e accessori necessari per il montaggio sono specificati nella scheda informativa contenuta nell'imballaggio del tipo di mobile in questione, a meno che i mobili non siano stati consegnati già montati secondo la richiesta del cliente. In tal caso, le istruzioni di montaggio non sono incluse. 6. Le porte dei mobili devono essere regolate sulle guide. 7. Dopo il montaggio dei mobili, le porte devono essere regolate sulle guide. 8. I mobili contenenti pannelli a base di legno (truciolato, pannelli di fibra, compensato, ecc.) possono emettere piccole quantità di sostanze utilizzate nei processi di produzione nell'aria dell'ambiente. Il livello di questa emissione è testato e soddisfa gli standard applicabili. Dopo il montaggio del mobile, si consiglia di ventilare regolarmente l'ambiente in cui si trova il mobile per circa quattro settimane o fino alla scomparsa dell'odore. **Manutenzione e pulizia:** 1. Le superfici in laminato e verniciate devono essere pulite con un panno morbido. 2. Per la cura delle superfici non devono essere utilizzati prodotti chimici non destinati ai mobili o panni ruvidi. Gentile cliente, se mancano o sono danneggiati dei pezzi, si prega di segnalarlo sulle istruzioni di montaggio e inviarle insieme al reclamo. Se il pezzo danneggiato è montato permanentemente, il reclamo non sarà accettato.

NL - Gebruiksaanwijzing voor meubels: 1. Meubels moeten volgens hun bestemming worden gebruikt. 2. Meubels moeten in droge, afgesloten kamers worden gebruikt en beschermd zijn tegen schadelijke weersinvloeden en direct zonlicht. 3. Meubels mogen niet minder dan 50 cm van actieve radiatoren worden geplaatst.

EN - Furniture usage instructions: 1. Furniture should be used according to its intended purpose. 2. Furniture should be used in dry, enclosed rooms, protected from harmful weather conditions and direct sunlight. 3. Furniture should not be placed less than half a meter from active radiators. 4. It is required to level the furniture and place it on a stable surface. 5. The assembly method, the number of components, and accessories necessary for assembly are specified in the information sheet found in the packaging of each type of furniture, unless the furniture has been delivered pre-assembled according to the customer's request. In that case, assembly instructions are not included with the furniture. 6. The doors on the rails should be adjusted on the furniture surfaces. 7. After assembling the furniture, the doors on the rails should be adjusted. 8. Furniture containing wood-based panels (chipboard, fiberboard, plywood, etc.) may emit small amounts of substances used in the production processes into the air in rooms. The level of this emission is tested and meets the applicable standards. After assembling the furniture, it is recommended to ventilate the room where the furniture is located regularly for about four weeks or until the odor disappears. **Maintenance and cleaning:** 1. Surfaces made of laminate and lacquered materials should be cleaned with a soft cloth. 2. Do not use any chemicals not intended for furniture or rough cloths for surface maintenance. Dear customer, if any parts are missing or damaged, please mark this on the assembly instructions and send it together with your complaint. If the damaged part is permanently mounted, the complaint will not be accepted.

FR - Instructions d'utilisation des meubles : 1. Les meubles doivent être utilisés conformément à leur destination. 2. Les meubles doivent être utilisés dans des pièces sèches, fermées et protégées des intempéries et de l'exposition directe au soleil. 3. Les meubles ne doivent pas être placés à moins de 50 cm des radiateurs actifs. 4. Il est nécessaire d'horizontaliser les meubles et de les placer sur une surface stable. 5. La méthode de montage des meubles, le nombre d'éléments et d'accessoires nécessaires au montage sont spécifiés dans la fiche d'information contenue dans l'emballage du meuble concerné, sauf si les meubles ont été livrés montés selon la demande du client. Dans ce cas, les instructions de montage ne sont pas incluses. 6. Les portes des meubles doivent être réglées sur les rails. 7. Après le montage des meubles, les portes des meubles doivent être réglées sur les rails. 8. Les meubles contenant des panneaux à base de bois (panneaux de particules, panneaux de fibres, contreplaqué, etc.) peuvent émettre de petites quantités de substances utilisées dans les processus de production dans l'air des pièces. Le niveau de ces émissions est testé et respecte les normes en vigueur. Après le montage des meubles, il est recommandé de ventiler régulièrement la pièce dans laquelle les meubles se trouvent pendant environ quatre semaines ou jusqu'à ce que l'odeur disparaisse. **Entretien et nettoyage :** 1. Les surfaces en stratifié et laquées doivent être nettoyées avec un chiffon doux. 2. Il ne faut pas utiliser de produits chimiques non destinés aux meubles ni de chiffons rugueux pour l'entretien des surfaces. Cher client, si des pièces sont manquantes ou endommagées, veuillez les signaler sur les instructions de montage et les envoyer avec votre réclamation. Si la pièce endommagée est fixée de façon permanente, la réclamation ne sera pas acceptée.

ES - Instrucciones de uso de los muebles: 1. Los muebles deben ser utilizados de acuerdo con su finalidad. 2. Los muebles deben ser utilizados en habitaciones secas, cerradas y protegidas de las inclemencias del tiempo y de la exposición directa a la luz solar. 3. Los muebles no deben colocarse a menos de 50 cm de los radiadores activos. 4. Es necesario nivelar los muebles y colocarlos sobre una superficie estable. 5. El método de montaje de los muebles, la cantidad de elementos y accesorios necesarios para el montaje se especifica en la hoja informativa que se encuentra en el embalaje del tipo de mueble correspondiente, a menos que los muebles hayan sido entregados ya montados según la solicitud del cliente. En ese caso, no se incluyen instrucciones de montaje. 6. Las puertas de los muebles deben ajustarse en los rieles. 7. Después de montar los muebles, las puertas deben ajustarse en los rieles. 8. Los muebles que contienen paneles de madera (tablero de partículas, paneles de fibras, contrachapado, etc.) pueden emitir pequeñas cantidades de sustancias utilizadas en los procesos de producción en el aire de las habitaciones. El nivel de esta emisión se controla y cumple con las normas aplicables. Después del montaje del mueble, se recomienda ventilar regularmente la habitación donde se encuentra el mueble durante aproximadamente cuatro semanas o hasta que el olor desaparezca. **Mantenimiento y limpieza:** 1. Las superficies de laminado y lacadas deben limpiarse con un paño suave. 2. No se deben utilizar productos químicos no destinados a los muebles ni paños ásperos para el cuidado de las superficies. Estimado cliente, si falta alguna pieza o está dañada, por favor indíquelo en las instrucciones de montaje y envíelo junto con su reclamación. Si la pieza dañada está montada de forma permanente, la reclamación no será aceptada.

RO - Instrucțiuni de utilizarea a mobilierului: 1. Mobilierul trebuie utilizat conform destinației sale. 2. Mobilierul trebuie utilizat în încăperi uscate, închise și protejate de condițiile meteorologice dăunătoare și de expunerea directă la razele soarelui. 3. Mobilierul nu trebuie plasat la o distanță mai mică de 50 cm de radiatoarele active. 4. Este necesar să se niveleze mobilierul și să se plaseze pe o suprafață stabilă. 5. Metoda de montaj a mobilierului, numărul de componente și

4. Het is noodzakelijk om de meubels waterpas te stellen en op een stabiele ondergrond te plaatsen. 5. De montagelijst, het aantal onderdelen en accessoires die nodig zijn voor de montage worden gespecificeerd in het informatieschema dat zich in de verpakking van het desbetreffende meubeltype bevindt, tenzij de meubels op verzoek van de klant al gemonteerd zijn geleverd. In dat geval worden er geen montage-instructies bij de meubels gevoegd. 6. De deuren van de meubels moeten worden afgesteld op de geleiders. 7. Na het monteren van de meubels moeten de deuren worden afgesteld op de geleiders. 8. Meubels die vezelplaten (spaanplaat, vezelplaten, multiplex, etc.) bevatten, kunnen kleine hoeveelheden stoffen die in het productieproces zijn gebruikt, in de lucht in de kamer afgeven. Het niveau van deze uitstoot wordt gecontroleerd en voldoet aan de geldende normen. Na het monteren van het meubel wordt aanbevolen de kamer regelmatig te ventileren gedurende ongeveer vier weken of totdat de geur verdwijnt. Onderhoud en reiniging: 1. Laminaat- en gelakte oppervlakken moeten worden gereinigd met een zachte doek. 2. Er mogen geen chemische middelen die niet voor meubels zijn bestemd of grove doeken worden gebruikt voor het onderhoud van de oppervlakken. Beste klant, als er een onderdeel ontbreekt of beschadigd is, geef dit dan aan op de montage-instructies en stuur het samen met de klacht. Als het beschadigde onderdeel permanent is gemonteerd, wordt de klacht niet geaccepteerd.

CZ - Pokyny pro použití nábytku: 1. Nábytek by měl být používán podle jeho určení. 2. Nábytek by měl být používán v suchých, uzavřených místnostech, chráněných před nepříznivými povětrnostními vlivy a přímým slunečním zářením. 3. Nábytek by neměl být umístěn méně než 50 cm od aktivních radiátorů. 4. Je nutné nábytek vyrovnat a umístit na stabilní povrch. 5. Způsob montáže nábytku, počet součástí a příslušenství potřebného k montáži je uveden v informačním listu, který se nachází v obalu daného typu nábytku, pokud nebyl nábytek na přání zákazníka dodán již smontovaný. V takovém případě nejsou k nábytku přiloženy montážní pokyny. 6. Dveře nábytku je nutné nastavit na kolejnice. 7. Po sestavení nábytku je třeba dveře nastavit na kolejnice. 8. Nábytek obsahující dřevěné desky (dřevotřískové desky, dřevovláknité desky, překližka atd.) může do vzduchu v místnosti vypouštět malé množství látek používaných při výrobním procesu. Úroveň tohoto emisí je testována a splňuje platné normy. Po sestavení nábytku se doporučuje pravidelně větrat místnost, ve které se nábytek nachází, po dobu přibližně čtyř týdnů nebo dokud nezmiří zápach. Údržba a čištění: 1. Povrchy z laminátu a lakované je nutné čistit měkkým hadříkem. 2. K péči o povrchy by neměly být používány žádné chemikálie, které nejsou určeny pro nábytek, ani hrubé utěrky. Vážený zákazníku, pokud chybí nějaká část nebo je poškozená, označte to na montážním návodu a zašlete to spolu s reklamací. Pokud bude poškozená část natrvalo namontována, reklamace nebude uznána.

SV - Navodila za uporabo pohištva: 1. Pohištvo je treba uporabljati v skladu z njegovim namenom. 2. Pohištvo je treba uporabljati v suhih, zaprtih prostorih, zaščitenih pred škodljivimi vremenskimi vplivi in neposredno sončno svetlobo. 3. Pohištva ne postavljajte bližje kot 50 cm od aktivnih radiatorjev. 4. Potrebno je enakomerno poravnati pohištvo in ga postaviti na stabilno podlago. 5. Način montaže pohištva, število potrebnih delov in dodatkov za montažo je navedeno v informativnem listu, ki se nahaja v embalaži posameznega tipa pohištva, razen če je bilo pohištvo po želji stranke dobavljeno že sestavljeno. V tem primeru montažna navodila niso priložena pohištvu. 6. Na površinah pohištva je treba nastaviti vrata na tirnicah. 7. Po montaži pohištva je treba nastaviti vrata na tirnicah. 8. Pohištvo, ki vsebuje plošče iz lesnih materialov (ivernica, vlaknene plošče, vezane plošče itd.), lahko v zrak v prostorih sprošča majhne količine snovi, uporabljenih v proizvodnih procesih. Raven te emisije se testira in izpolnjuje veljavne standarde. Po montaži pohištva priporočamo redno prezračevanje prostora, v katerem se pohištvo nahaja, in to traja približno štiri tedne ali dokler vonj ne izgine. Vzdrževanje in čiščenje: 1. Površine iz laminata in lakirane površine očistite z mehko krpo. 2. Za nego površin ne smete uporabljati nobenih kemikalij, ki niso namenjene pohištvu, niti grobih krp. Spoštovani kupec, če manjka katera koli del, ali je poškodovana, prosimo, da to označite na montažnem navodilu in ga pošljete skupaj z reklamacijo. Če bo poškodovan del trajno montiran, reklamacijski zahtevke ne bo priznan.

ET - Kasutusjuhised mööbli jaoks: 1. Mööblit tuleb kasutada vastavalt selle otstarbele. 2. Mööblit tuleb kasutada kuivades, suletud ruumides, kaitstuna kahjulike ilmastikutingimuste ja otsese päikesevalguse eest. 3. Mööblit ei tohiks paigutada lähemale kui 50 cm aktiivsetest radiaatoritest. 4. On vajalik mööbel tasandada ja paigutada stabiilsele pinnale. 5. Mööbli paigaldusmeetod, vajalike elementide ja lisatarvikute arv on määratud informatsioonilehega, mis asub vastava mööbli tüübi pakendis, välja arvatud juhul, kui mööbel on kliendi soovil kohaselt tarnitud kokkupanekuna. Sellisel juhul ei ole paigaldusjuhendite lisamine mööblile vajalik. 6. Mööbli pindadel tuleb reguleerida uksti, et need liiguksid liistudel. 7. Pärast mööbli kokkupanekut tuleb reguleerida uksti liistudel. 8. Mööbel, mis sisaldab puidust plaate (laastplaadid, kiudplaadid, spoon jne), võib eraldada õhku väikestes kogustes tootmisprotsessides kasutatud aineid. Selle emissiooni tase on testitud ja see vastab kehtivatele normidele. Pärast mööbli kokkupanekut on soovitatav regulaarselt ruumi ventileerida, kus mööbel asub, umbes neli nädalat või kuni lõhna kadumiseni.

accesorii necesare pentru montaj sunt specificate în fișa informativă aflată în ambalajul tipului respectiv de mobilier, cu excepția cazului în care mobilierul a fost livrat montat conform cerinței clientului. În acest caz, instrucțiunile de montaj nu sunt incluse. 6. Ușile mobilierului trebuie reglate pe ghidaje. 7. După montarea mobilierului, ușile trebuie reglate pe ghidaje. 8. Mobilierul care conține plăci pe bază de lemn (placaj, plăci din fibre, plăci aglomerate etc.) poate emite cantități mici de substanțe utilizate în procesele de fabricație în aerul încăperii. Nivelul acestei emisii este testat și respectă standardele în vigoare. După montarea mobilierului, se recomandă ventilarea regulată a încăperii în care se află mobilierul, timp de aproximativ patru săptămâni sau până când mirosul dispare. Întreținere și curățare: 1. Suprafețele din laminat și lăcuite trebuie curățate cu o cârpă moale. 2. Nu trebuie utilizate produse chimice neprevăzute pentru mobilier sau cârpe aspre pentru întreținerea suprafețelor. Stimate client, dacă lipsesc sau sunt deteriorate piese, vă rugăm să le semnalăm în instrucțiunile de montaj și să le trimiteți împreună cu reclamația. Dacă piesa deteriorată este montată permanent, reclamația nu va fi acceptată.

SK - Pokyny na používanie nábytku: 1. Nábytok by mal byť používaný podľa jeho určenia. 2. Nábytok by mal byť používaný v suchých, uzavretých miestnostiach, chránených pred škodlivými vplyvmi počasia a priamym slnečným žiarením. 3. Nábytok by nemal byť umiestnený menej ako 50 cm od aktívnych radiátorov. 4. Je potrebné nábytok vyrovnáť a umiestniť na stabilný povrch. 5. Spôsob montáže nábytku, počet potrebných dielov a príslušenstva na montáž je uvedený v informačnom liste, ktorý sa nachádza v obale daného typu nábytku, pokiaľ nábytok nebol na želanie zákazníka dodaný už zmontovaný. V tomto prípade nie sú priložené montážne pokyny. 6. Dvere nábytku je potrebné nastaviť na kofajnice. 7. Po zostavení nábytku je potrebné nastaviť dvere na kofajnice. 8. Nábytok, ktorý obsahuje drevotrieskové dosky (drevoštiepky, vláknité dosky, preglejky atď.) môže do vzduchu v miestnosti uvoľňovať malé množstvá látok používaných v procese výroby. Úroveň tejto emisii sa testuje a spĺňa platné normy. Po zostavení nábytku sa odporúča pravidelné vetranie miestnosti, v ktorej sa nábytok nachádza, po dobu približne štyroch týždňov alebo do zmiznutia zápachu. Údržba a čistenie: 1. Povrchy z laminátu a lakované je potrebné čistiť mäkkou tkaninou. 2. Na starostlivosť o povrchy sa nesmú používať chemikálie, ktoré nie sú určené na nábytok, ani drsné handry. Vážený zákazník, ak chýba nejaká časť alebo je poškodená, označte to na montážnom návode a zašlite to spolu s reklamáciou. Ak bude poškodená časť natrvalo namontovaná, reklamácia nebude uznaná.

DA - Brugsanvisning for møbler: 1. Møblerne bør anvendes i overensstemmelse med deres formål. 2. Møblerne bør anvendes i tørre, lukkede rum, beskyttet mod skadelige vejrforhold og direkte sollys. 3. Møblerne bør ikke placeres tættere end 50 cm fra aktive radiatorer. 4. Det er nødvendigt at sikre, at møblerne er korrekt justeret og placeret på et stabilt underlag. 5. Monteringsmetoden for møblerne, antallet af nødvendige dele og tilhører til monterer angivet i den informationspapir, der findes i emballagen af den pågældende møbeltype, medmindre møblerne er leveret sammensat efter kundens ønske. I dette tilfælde er monteringsvejledninger ikke vedlagt møblerne. 6. Døre på møblerne skal justeres på skinnerne. 7. Efter samling af møblerne skal dørene justeres på skinnerne. 8. Møbler, der indeholder træbaserede plader (spånplader, fiberplader, krydsfiner osv.), kan afgive små mængder stoffer, der anvendes i produktionsprocesserne, til luften i rummene. Emissionsniveauet bliver testet og opfylder de gældende standarder. Efter samling af møblerne anbefales det at lufte rummet ud regelmæssigt, hvor møblet er placeret, i cirka fire uger eller indtil lugten er forsvundet. Vedligeholdelse og rengøring: 1. Laminat- og lakerede overflader skal rengøres med en blød klud. 2. Der må ikke anvendes kemikalier, der ikke er beregnet til møbler, eller grove klude til vedligeholdelse af overfladerne. Kære kunde, hvis der mangler en del, eller den er beskadiget, bedes du markere det på monteringsvejledningen og sende det sammen med reklamationen. Hvis den beskadigede del er permanent monteret, vil reklamationen ikke blive accepteret.

LT - Baldų naudojimo taisyklės: 1. Baldai turi būti naudojami pagal jų paskirtį. 2. Baldų reikia naudoti sausose, uždaroje patalpoje, apsaugotose nuo nepalankių oro sąlygų ir tiesioginių saulės spindulių. 3. Baldų negalima statyti arčiau nei 50 cm nuo veikiančių radiatorių. 4. Reikalingas lygus baldų išlygiavimas ir pastatymas ant stabilaus paviršiaus. 5. Baldų montavimo būdas, reikalingų detalių ir priedų kiekis nurodomas informaciniame lapelyje, esančiame pakuotėje su atitinkamo tipo baldais, išskyrus tuos atvejus, kai baldai pagal kliento pageidavimą buvo pristatyti sukomplektuoti. Tokiu atveju montavimo instrukcijos prie baldų nepridedamos. 6. Baldų sureguliuose reikia sureguliuoti duris ant bėgelių. 7. Po baldų surinkimo reikia sureguliuoti duris ant bėgelių. 8. Baldai, kuriuose naudojami medžio drožlių plokštės (medžio drožlių plokštės, pluošto plokštės, fanera ir kt.), gali išskirti į patalpą orą mažas medžiagu, naudojamų gamybos procesuose, koncentracijas. Šių išmetimų lygis yra tiriamas ir atitinka galiojančius standartus. Po baldų surinkimo rekomenduojama reguliariai vėdinti patalpą, kurioje yra baldai, maždaug keturias savaites arba kol kvapas išnyks. Priežiūra ir valymas: 1. Laminuotus ir lakuotus paviršius valyti minkštu audiniu. 2. Paviršiams prižiūrėti neturėtų būti

Hooldus ja puhastus: 1. Laminaat- ja lakitud pindu tuleb puhastada pehme lapiga. 2. Pindade hooldamiseks ei tohi kasutada kemikaale, mis ei ole mõeldud mööbli jaoks, ega kareda lapiga. Lugupeetud klient, kui mõni osa puudub või on kahjustatud, palun märkige see paigaldusjuhendile ja saatke see koos kaebusega. Kui kahjustatud osa on püsivalt paigaldatud, ei võeta kaebust arvesse.

LV - Mēbeļu lietošanas noteikumi: 1. Mēbeles jālieto saskaņā ar to paredzēto mērķi. 2. Mēbeles jālieto sausās, slēgtās telpās, aizsargātās no kaitīgās ietekmes no laikpāstākļiem un tiešiem saules stariem. 3. Mēbeles nedrīkst novietot tuvāk par 50 cm no aktīviem radiatoriem. 4. Nepieciešams nodrošināt vienmērīgu mēbeļu izlīdzināšanu un to novietošanu uz stabila pamata. 5. Mēbeļu montāžas metode, nepieciešamo detaļu un piederumu daudzums ir norādīts informācijas lapā, kas atrodas attiecīgā mēbeļu veida iepakojumā, izņemot gadījumus, kad mēbeles saskaņā ar klienta vēlmēm ir piegādātas jau saliktas. Šajā gadījumā montāžas instrukcijas netiek pievienotas mēbelēm. 6. Mēbeļu virsmās jāregulē durvis uz slīdēm. 7. Pēc mēbeļu salikšanas jāregulē durvis uz slīdēm. 8. Mēbeles, kas satur koka izstrādājumus (skaidu plāksnes, šķiedru plāksnes, skaidu materiālus utt.), var izdalīt gaisā telpās nelielas ražošanas procesā izmantotās vielas. Šo izdalījumu līmenis tiek pārbaudīts un tas atbilst spēkā esošajām normām. Pēc mēbeļu salikšanas ieteicams regulāri vēdināt telpu, kurā atrodas mēbele, apmēram četras nedēļas vai līdz pazūd smarža. Apkope un tīrīšana: 1. Laminētas un lakotas virsmas jātīra ar mīkstu audumu. 2. Virsmu kopšanai nedrīkst izmantot ķīmiskos līdzekļus, kas nav paredzēti mēbelēm, kā arī cietus drēbju audumus. Cienījamais klients, ja trūkst kāda daļas vai tā ir bojāta, lūdz, norādiet to montāžas instrukcijā un nosūtiet to kopā ar pretenziju. Ja bojātā daļa būs pastāvīgi uzstādīta, pretenzija netiks pieņemta.

BG - Правила за използване на мебелите: 1. Мебелите трябва да се използват според тяхното предназначение. 2. Мебелите трябва да се използват в сухи, закрити помещения, защитени от вредни атмосферни условия и пряка слънчева светлина. 3. Мебелите не трябва да се поставят на разстояние по-малко от 50 см от активни радиатори. 4. Необходимо е мебелите да бъдат изравнени и поставени на стабилна основа. 5. Начинът на монтаж на мебелите, броят на елементите и аксесоарите, необходими за монтажа, е посочен в информационната карта, намираща се в опаковката на съответния тип мебел, освен ако мебелите не са доставени монтирани по желание на клиента. В този случай инструкциите за монтаж не се прилагат. 6. На повърхностите на мебелите трябва да се регулират вратите по релсите. 7. След монтажа на мебелите трябва да се регулират вратите по релсите. 8. Мебелите, съдържащи дървесни плочи (плочи от стърготини, влакнести плочи, шперплат и др.), могат да отделят малки количества вещества, използвани в производствените процеси, във въздуха в помещенията. Нивото на тези емисии се измерва и отговаря на приложимите стандарти. След монтажа на мебелите се препоръчва редовно проветряване на помещението, в което се намират мебелите, за около четири седмици или до изчезването на миризмата. Поддръжка и почистване: 1. Повърхности, изработени от ламиниран материал и лакирани, да се почистват с мека кърпа. 2. За поддръжка на повърхностите не трябва да се използват химикали, които не са предназначени за мебели, както и груби кърпи. Уважаеми клиенти, ако липсва част или тя е повредена, моля, отбележете това в инструкциите за монтаж и ги изпратете заедно с рекламацията. Ако повредената част бъде монтирана трайно, рекламацията няма да бъде призната.

HR - Pravila za korištenje namještaja: 1. Namještaj treba koristiti u skladu s njegovom namjenom. 2. Namještaj treba koristiti u suhim, zatvorenim prostorima zaštićenim od štetnih atmosferskih utjecaja i izravnog izlaganja sunčevim zrakama. 3. Namještaj se ne smije postavljati na udaljenost manju od 50 cm od aktivnih radiatora. 4. Potrebno je ravnomjerno poravnanje i postavljanje namještaja na stabilnu podlogu. 5. Način montaže namještaja, broj elemenata i pribora potrebnih za montažu naveden je na informativnoj kartici koja se nalazi u pakiranju odgovarajuće vrste namještaja, osim ako je namještaj prema želji kupca dostavljen već sastavljen. U tom slučaju upute za montažu nisu priložene. 6. Na površinama namještaja potrebno je podesiti vrata na vodilicama. 7. Nakon montaže namještaja, vrata na vodilicama treba podesiti. 8. Namještaj koji sadrži ploče od drvenih materijala (ploče od iverice, vlaknaste ploče, šperploča itd.) može u zrak u prostorijama ispuštati male količine tvari korištenih u proizvodnom procesu. Razina tih emisija se prati i u skladu je s važećim normama. Nakon montaže namještaja preporučuje se redovito provjetranje prostora u kojem se nalazi namještaj, što bi trebalo trajati oko četiri tjedna ili dok miris ne nestane. Održavanje i čišćenje: 1. Površine od laminata i lakirane površine čistiti mekom krpom. 2. Za održavanje površina ne smiju se koristiti kemijska sredstva koja nisu namijenjena za namještaj, niti grube krpe. Poštovani kupci, ako nedostaje neki dio ili je oštećen, molimo označite to na uputama za montažu i pošaljite zajedno s reklamacijom. Ako se oštećeni dio trajno ugradi, reklamacija neće biti prihvaćena.

naudojami jokie cheminiai preparatai, kurie nėra skirti baldams, taip pat šiurkštūs audiniai. Gerbiamas klientai, jei trūksta kokios nors dalies arba ji yra sugadinta, prašome pažymėti tai montavimo instrukcijoje ir atsiųsti kartu su pretenzija. Jei sugadinta dalis bus tvirtai sumontuota, pretenzija nebus priimta.

PT - Regras de utilização dos móveis: 1. Os móveis devem ser utilizados de acordo com a sua finalidade. 2. Os móveis devem ser utilizados em ambientes secos, fechados e protegidos contra influências atmosféricas prejudiciais e a exposição direta aos raios solares. 3. Não deve colocar os móveis a menos de 50 cm de radiadores em funcionamento. 4. É necessário nivelar corretamente e colocar os móveis em superfícies estáveis. 5. O método de montagem dos móveis, a quantidade de peças e acessórios necessários para a montagem são especificados na folha informativa incluída na embalagem do tipo de móvel, salvo se os móveis tiverem sido entregues montados, conforme solicitado pelo cliente. Nesse caso, as instruções de montagem não são fornecidas. 6. Deve-se ajustar as portas nos trilhos nas superfícies dos móveis. 7. Após a montagem dos móveis, as portas nos trilhos devem ser ajustadas. 8. Móveis que contêm placas de madeira (placas de partículas, placas de fibra, contraplacado, etc.) podem emitir pequenas quantidades de substâncias usadas nos processos de fabricação para o ar no ambiente. O nível dessa emissão é monitorado e está em conformidade com os padrões em vigor. Após a montagem do móvel, recomenda-se ventilar regularmente o ambiente onde o móvel se encontra, por cerca de quatro semanas ou até que o cheiro desapareça. Manutenção e limpeza: 1. Limpar as superfícies laminadas e lacadas com um pano macio. 2. Não use produtos químicos não destinados a móveis nem panos ásperos para cuidar das superfícies. Prezando cliente, caso falte alguma peça ou esteja danificada, por favor, marque isso na instrução de montagem e envie-a junto com a reclamação. Se a peça danificada for instalada permanentemente, a reclamação não será aceita.

EL - Κανόνες χρήσης επίπλων: 1. Τα έπιπλα πρέπει να χρησιμοποιούνται σύμφωνα με τον προορισμό τους. 2. Τα έπιπλα πρέπει να χρησιμοποιούνται σε ξηρούς, κλειστούς χώρους, προστατευμένους από επιβλαβείς καιρικές συνθήκες και άμεση έκθεση στις ηλιακές ακτίνες. 3. Τα έπιπλα δεν πρέπει να τοποθετούνται σε απόσταση μικρότερη από 50 εκ. από ενεργούς θερμοσίφωνες. 4. Απαιτείται ομοιόμορφη ευθυγράμμιση και τοποθέτηση των επίπλων σε σταθερή επιφάνεια. 5. Ο τρόπος συναρμολόγησης των επίπλων, ο αριθμός των στοιχείων και των αξεσουάρ που απαιτούνται για τη συναρμολόγηση καθορίζεται από το φύλλο πληροφοριών που βρίσκεται στη συσκευασία του αντίστοιχου τύπου επίπλου, εκτός αν τα έπιπλα έχουν παραδοθεί συναρμολογημένα κατόπιν αιτήματος του πελάτη. Σε αυτή την περίπτωση, δεν παρέχονται οδηγίες συναρμολόγησης. 6. Στις επιφάνειες των επίπλων, οι πόρτες πρέπει να ρυθμιστούν στις ράγες. 7. Μετά τη συναρμολόγηση των επίπλων, οι πόρτες στις ράγες πρέπει να ρυθμιστούν. 8. Τα έπιπλα που περιέχουν υλικά ξύλου (σανίδες από τσιπς, σανίδες από ίνες, κόντρα πλακέ κ.λπ.) μπορεί να εκπέμπουν μικρές ποσότητες ουσιών που χρησιμοποιούνται στη διαδικασία παραγωγής στον αέρα του χώρου. Το επίπεδο αυτής της εκπομπής ελέγχεται και πληροί τα ισχύοντα πρότυπα. Μετά τη συναρμολόγηση του επίπλου, συνιστάται ο τακτικός αερισμός του χώρου στον οποίο βρίσκεται το έπιπλο, για περίπου τέσσερις εβδομάδες ή μέχρι να εξαφανιστεί η οσμή. Συντήρηση και καθαρισμός: 1. Οι επιφάνειες από λαμιναρισμένο υλικό και βαμμένες να καθαρίζονται με μαλακό πανί. 2. Για τη συντήρηση των επιφανειών, δεν πρέπει να χρησιμοποιούνται χημικά προϊόντα που δεν προορίζονται για έπιπλα, ούτε σκληρές πετσέτες. Αξιότιμοι πελάτες, αν λείπει κάποιο τμήμα ή είναι κατεστραμμένο, παρακαλούμε να το σημειώσετε στις οδηγίες συναρμολόγησης και να το στείλετε μαζί με την καταγγελία. Εάν το κατεστραμμένο τμήμα εγκατασταθεί μόνιμα, η καταγγελία δεν θα γίνει αποδεκτή.

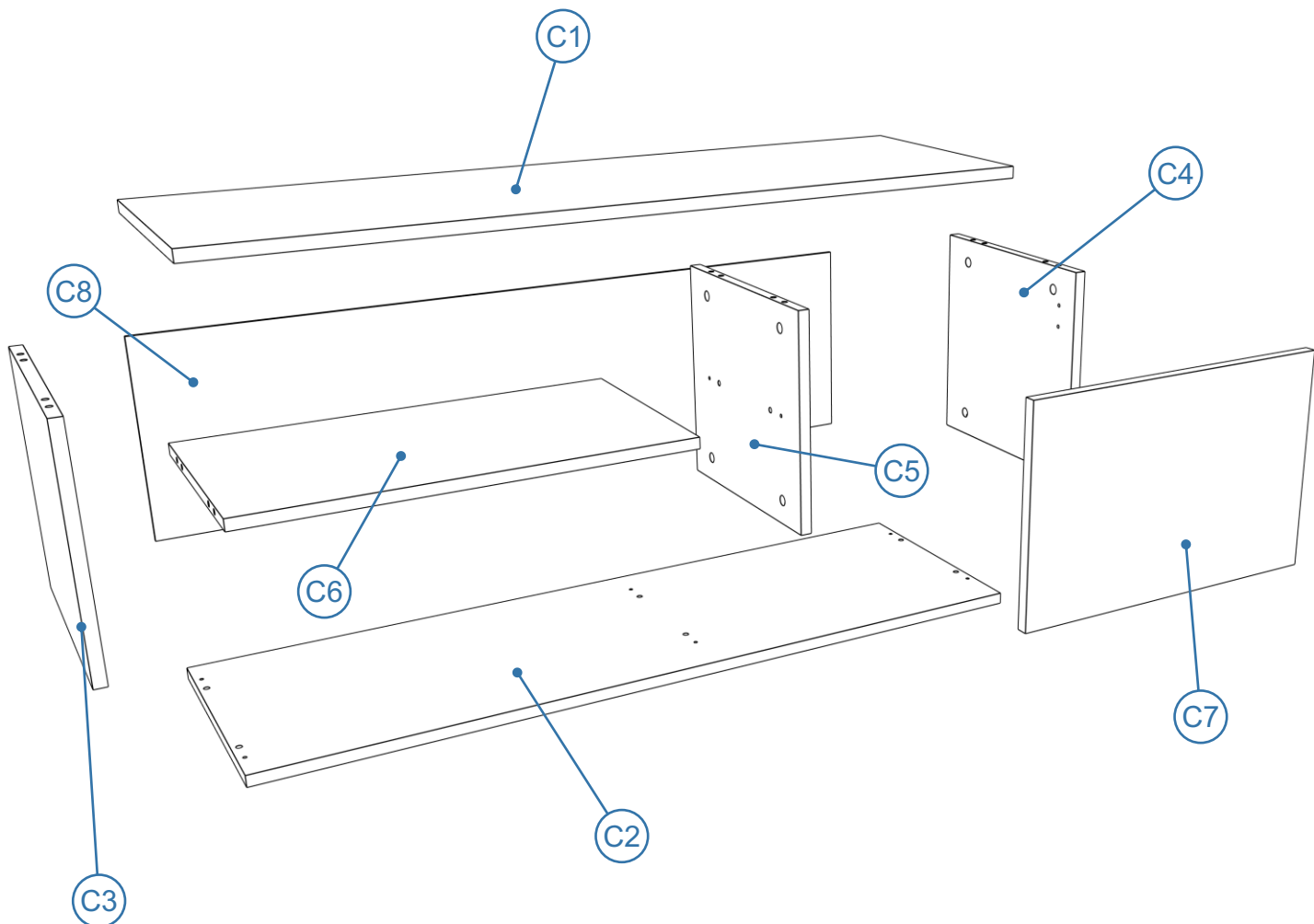

C1	1100x350x16	1x	1/1
C2	1100x350x16	1x	1/1
C3	350x318x16	1x	1/1
C4	330x318x16	1x	1/1
C5	330x318x16	1x	1/1
C6	604x330x16	1x	1/1
C7	472x314x16	1x	1/1
C8	1092x294x3	1x	1/1

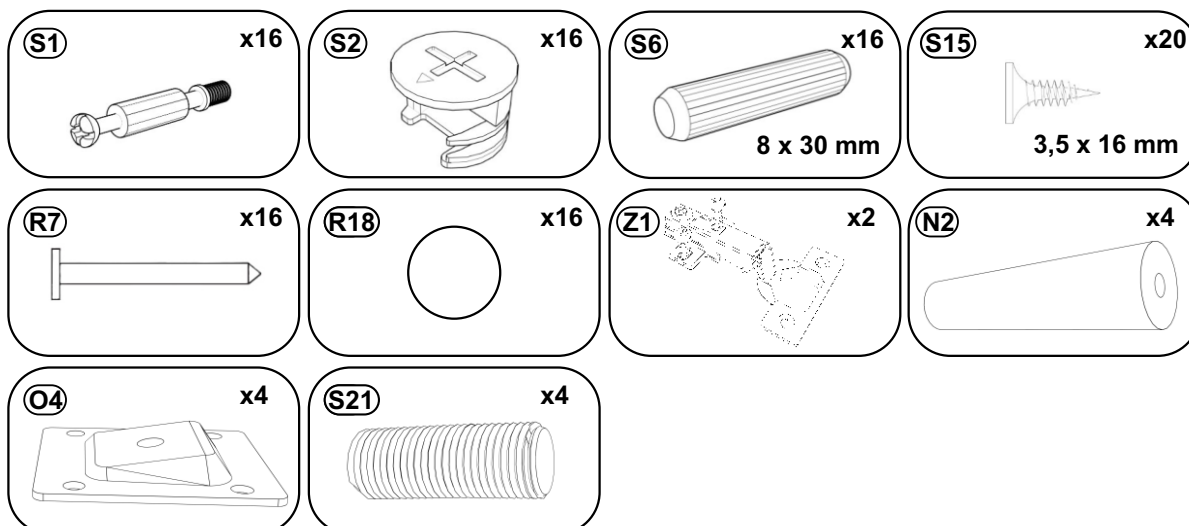

1

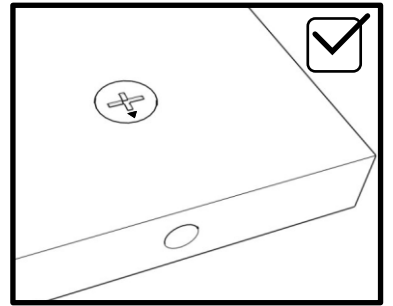
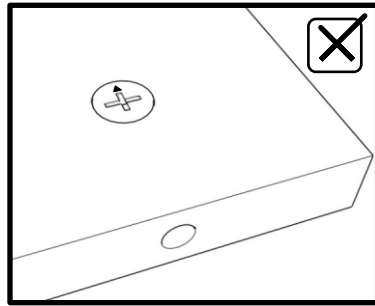
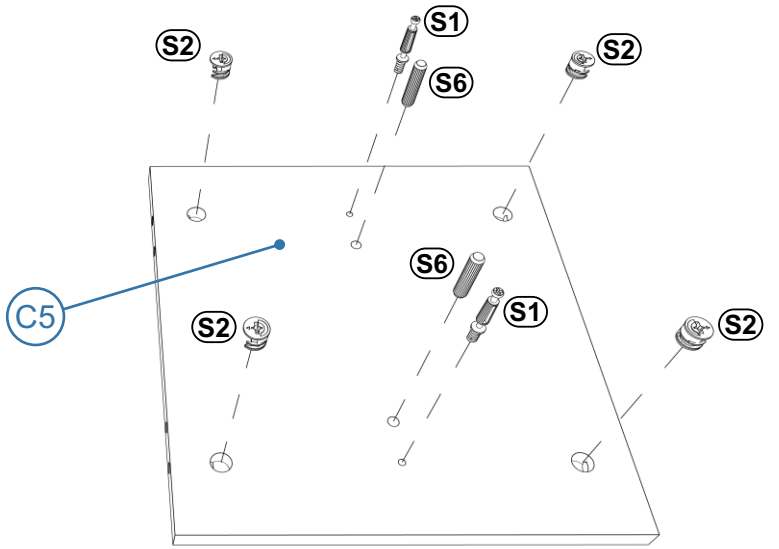
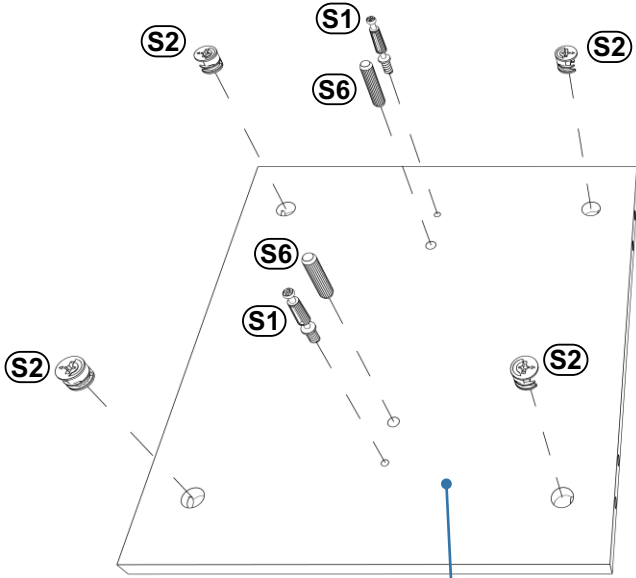
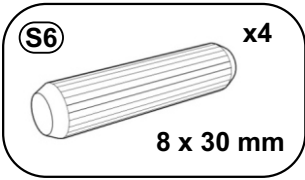
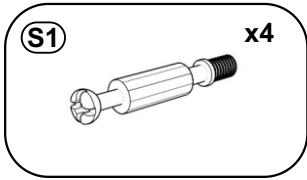
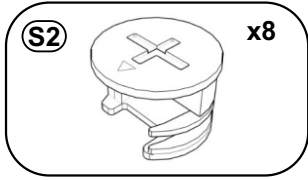

2

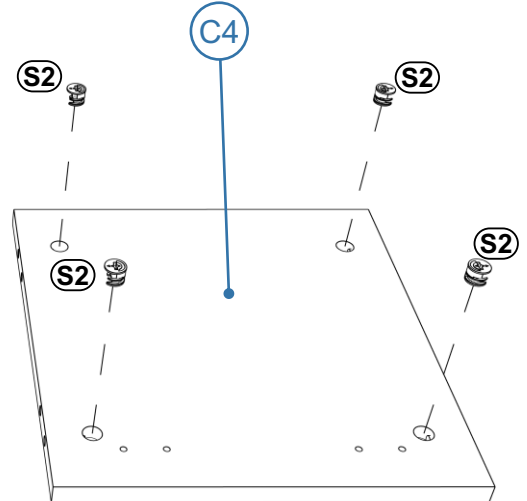
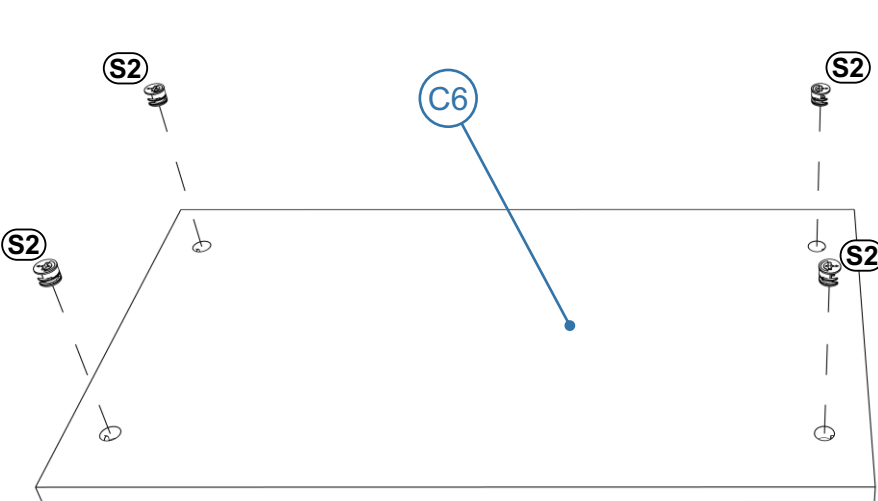
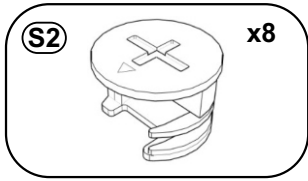

3

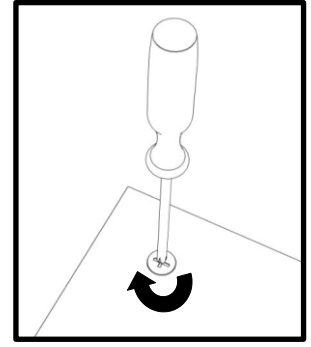
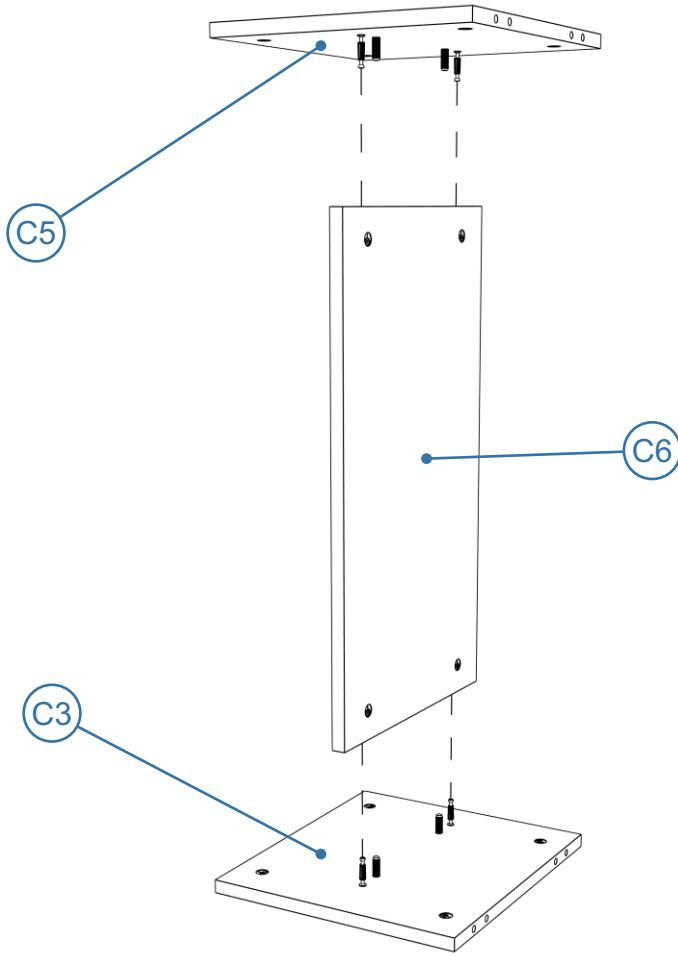

4

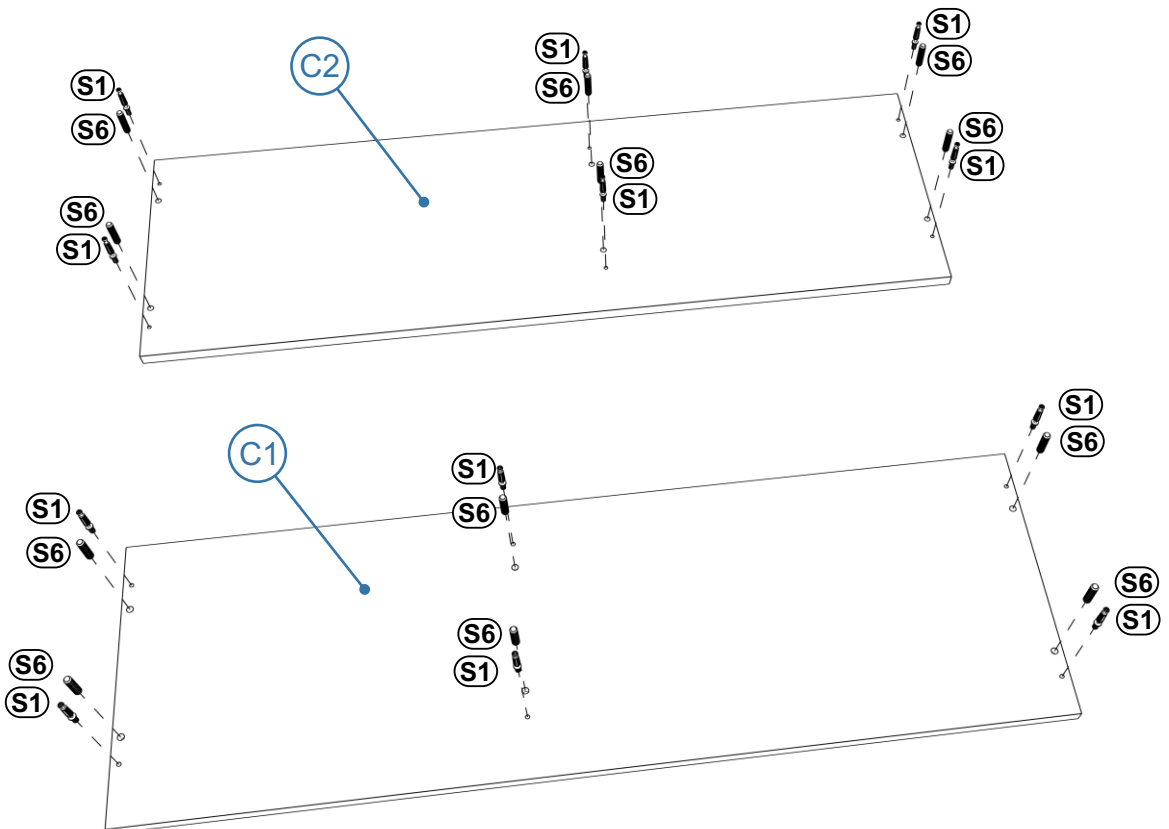
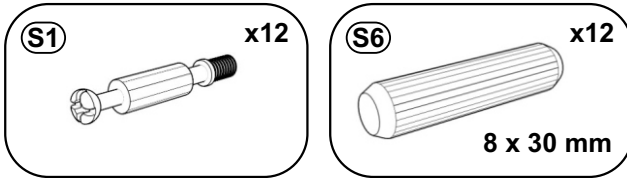

5

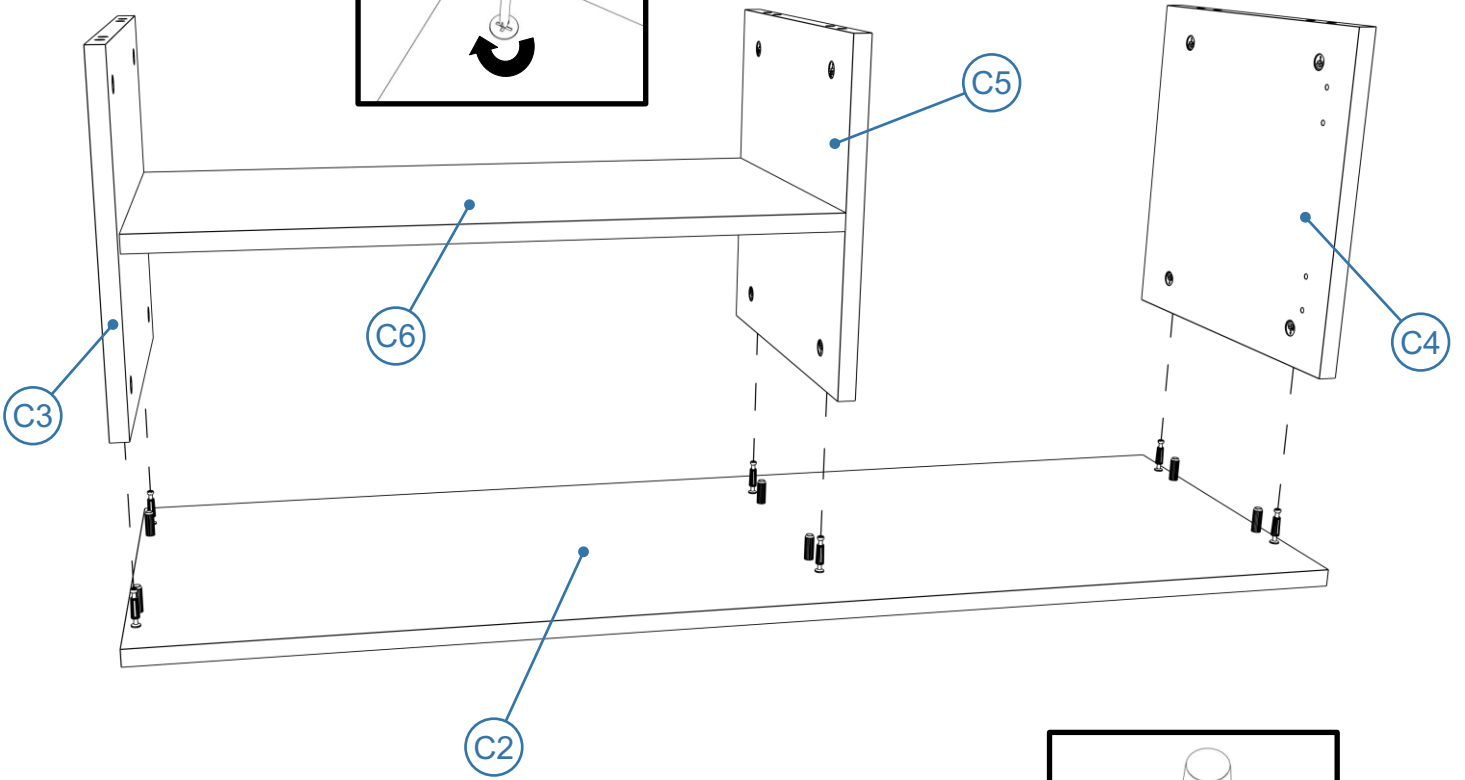
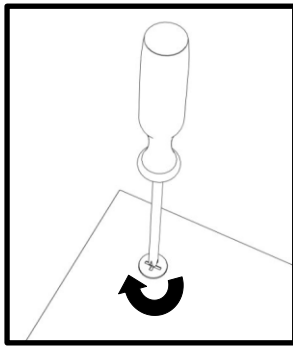

6

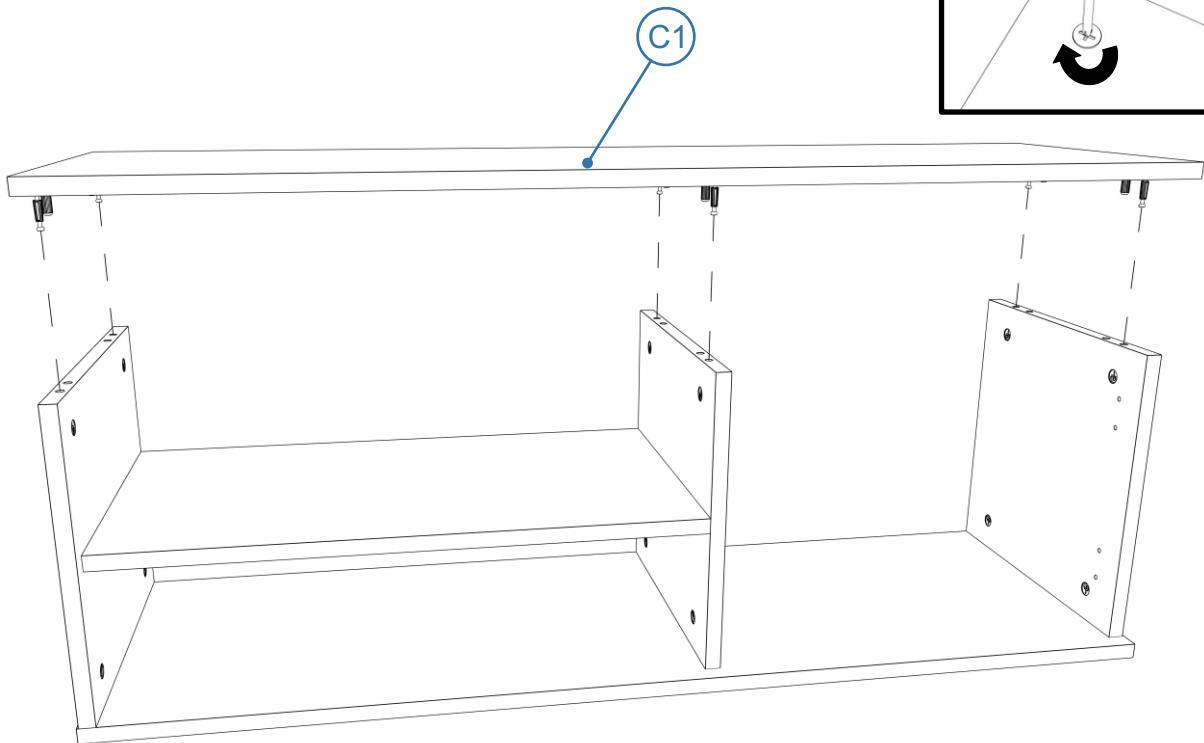
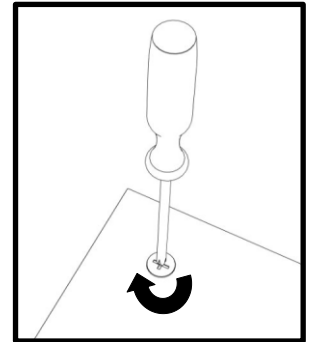

7

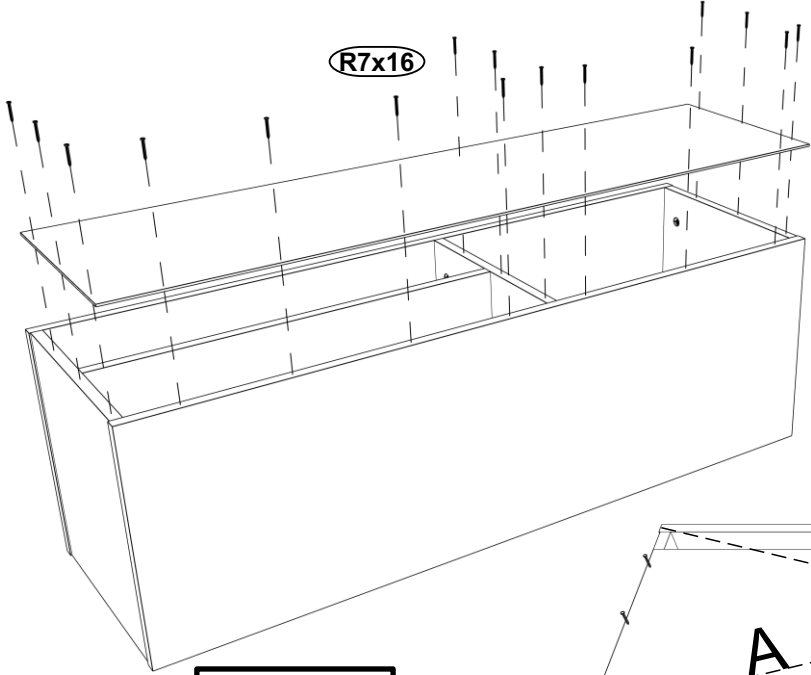
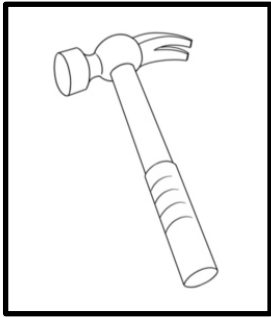
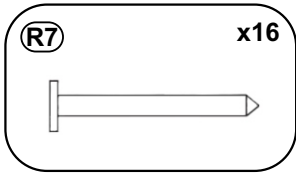

left side door



A=B

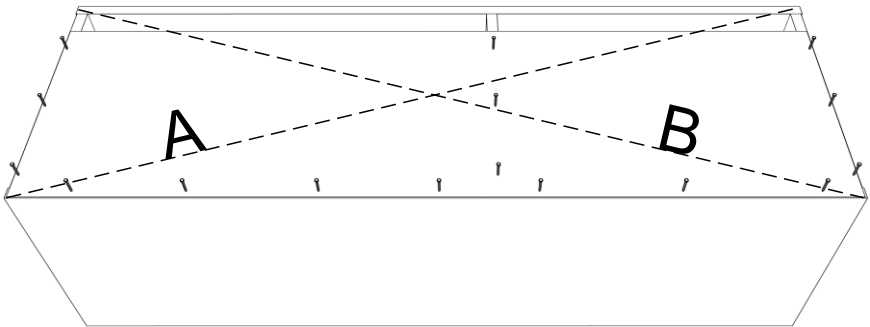

or

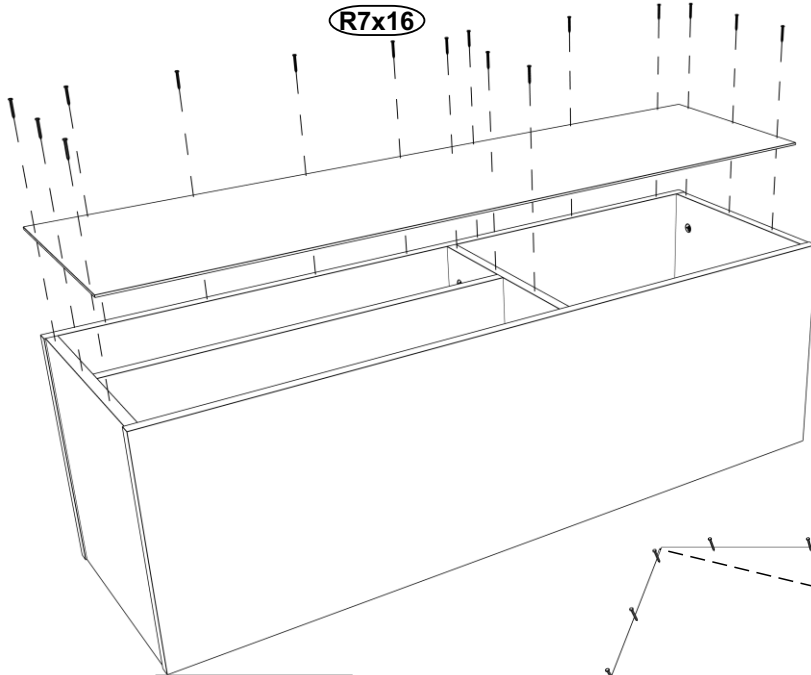

right side door



A=B

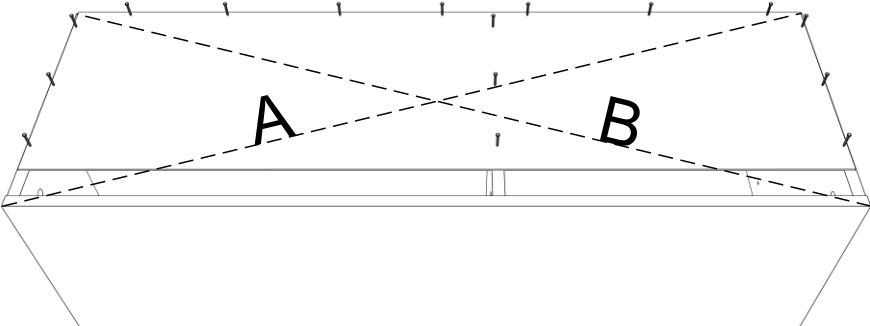

8

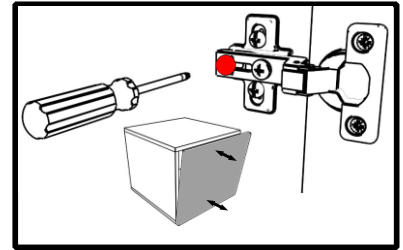
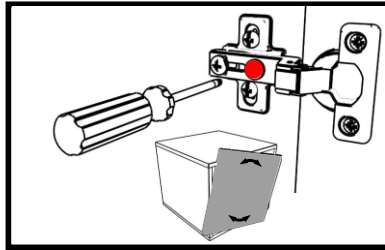
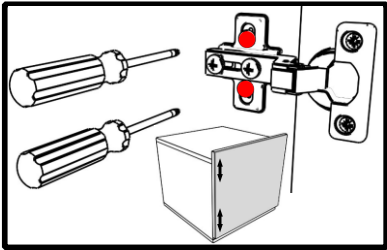
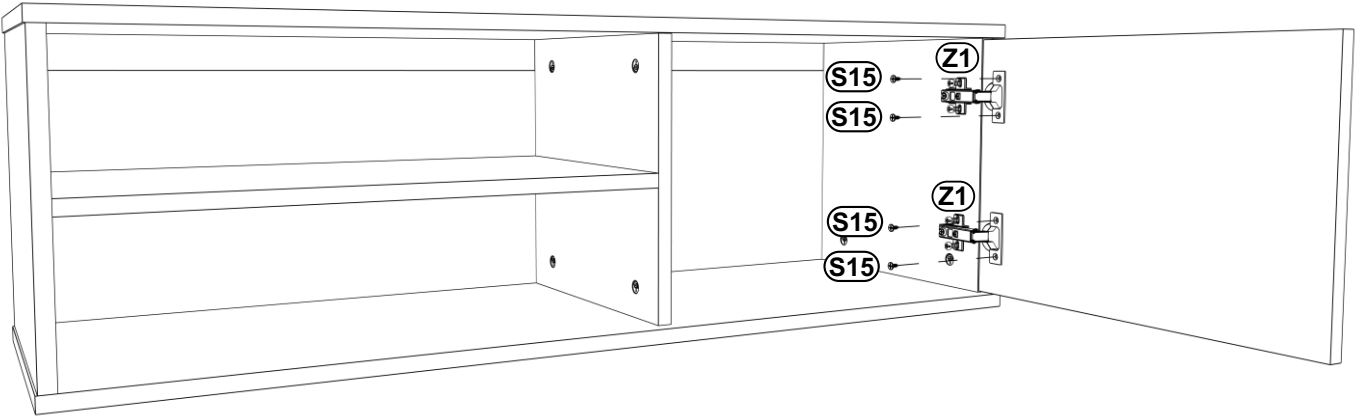
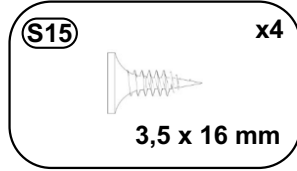
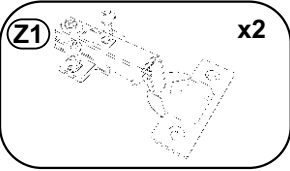

right side door

or 180°

left side door

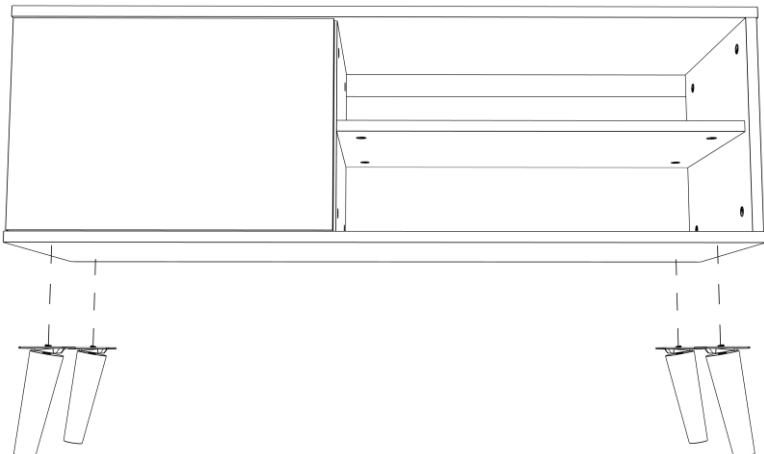
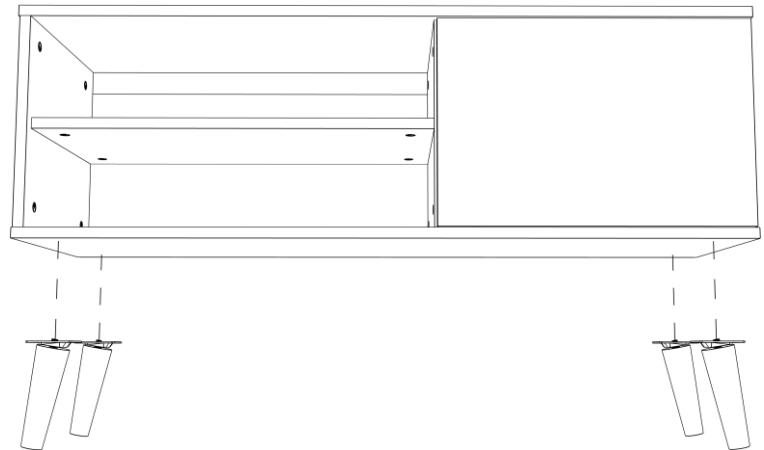

9

